



SIPHONS ABLÄUFE



## HL Sifoni

6. Trauku un veļas  
mazgājamām mašīnām

6



## HL Sifoni trauku un veļas mazgājamām mašīnām – produktu apskats

### Sifoni



Artikuls	HL400	HL404.1	HL4000.0/1./2	HL405	HL405E	HL405ECO
Nosaukums	Zemapmetuma sifons	Zemapmetuma sifons ar vēdināšanu	Zemapmetuma sifons ar vienu vai diviem pievienošanas komplektiem	Zemapmetuma sifons ar līkumu ūdens pievienošanai un ūdensvada cauruļvada noslēgu.	Zemapmetuma sifons ar līkumu ūdens pievienošanai un ūdensvada cauruļvada noslēgu.	Zemapmetuma sifons bez līkuma ūdens pievienošanai, ūdensvada cauruļvada noslēgu.
Apraksts	Veļas mazgājamai mašīnai vai trauku mazgājamai mašīnai ar pretvārstu.	Veļas vai trauku mazgājamai mašīnai ar pretvārstu un gaisa vārstu (ja ir vairāk nekā 4 m gara notekcaurule)	Sifons trauku vai veļas mazgājāmām mašīnām ar izņemamu kaseti. Iespēja pievienot kanalizāciju no vienas vai divām ierīcēm. (piemēram, trauku un veļas mazgājāmā mašīna)	Veļas vai trauku mazgājamai mašīnai ar līkumu ūdens pievienošanai.	Veļas vai trauku mazgājamai mašīnai ar līkumu ūdens pievienošanai un iespēju uzstādīt elektrības kontaktligzdu.	Veļas vai trauku mazgājamai mašīnai bez līkuma ūdens pievienošanai, ar ūdensvada noslēgu.

## Vispārīgā projektēšanas un montāžas informācija

Veļas vai trauku mazgājamās mašīnas iztekas šļūtene caur sifonu jāpievieno kanalizācijas tīklam. HL piedāvā dažādus sifonu variantus.

### ▲ Sifonu tipi

Atšķirībā no standarta sifoniem, trauku un veļas mazgājamām mašīnām izmantojami zemapmetuma sifoni, kuriem ir daudzas priekšrocības: mazi izmēri, patīkams izskats, līdz minimumam samazināts ūdens radītais troksnis.

### ▲ Tehniskā apkope un tīrīšana

Visus sifonus var iztīrīt: caur izliešanas pievienošanas izvada īscauruli (sifoni bez pretvārsta); caur speciālu revīziju (sifoni ar pretvārstu).

### ▲ Savienojumu drošība

Speciāla īscaurules pievienošana "caurule caurulē" veļas vai trauku mazgājamās mašīnas šļūtenes pievienošanai sifonom saglabā augstu uzticamību pat nepievelkot šarnīruzgriežņus. Uzgrieznis izmantojams fiksēšanai, jo ūdens izliešanas laikā šļūtene vibrē un var atvienoties no īscaurules.

### ▲ Montāža

Sifons ievietojams sienas iedobumā un piestiprināms pie pamatnes vai speciālas montāžas plāksnītes, pie tā pievienojami cauruļvadi (kanalizācijas, ūdensvada, elektriskā tīkla vadi). Pirms apdares darbu pabeigšanas uzstādāma montāžas aizsardzība. Beigu posmā tā nogriežama līdz vajadzīgajam augstumam ar sienas virsmu. Sifona novietošanas vieta pārsedzama ar nerūsējošā tērauda plāksnīti.

### ▲ Kombināciju iespējas

Montējot tālāk no kanalizācijas esošus stāvvada sifonus, rodas hidro barjeras pārtraukuma varbūtība. No tā izvairīties var izmantojot HL sifonus ar iebūvētu ventilācijas vārstu. Tāpat pieejami sifoni ar ūdens apgādes un elektriskā tīkla pievienošanai.

### ▲ Dubulta pievienošana

Telpu ierīkošanas laikā uzstādot dubulto sifonu (sērija HL4000), tiek dota iespēja nākotnē pievienot papildu ierīces, neizmantojot papildu sifonu.

### Normatīvie dokumenti

EN12056..... Santehnikas trapi un sifoni  
DIN 19541... Speciāla lietojuma sifoni

# HL Sifoni trauku un veļas mazgājamām mašīnām – produktu apskats

## Sifoni



### HL406

Zemapmetuma sifons ar līkumu ūdens pievienošanai un ūdensvada noslēgu.

Veļas vai trauku mazgājamai mašīnai ar kombinēto ūdensvada ventīli, ar pretvārstu un gaisa vārstu.

### HL406.2

Zemapmetuma sifons ar līkumu ūdens pievienošanai un ūdensvada noslēgu.

Veļas vai trauku mazgājamai mašīnai ar diviem kombinētiem ūdensvada ventīļiem, ar pretvārstu un gaisa vārstu.

### HL406E

Zemapmetuma sifons ar ūdens pievienošanu, izeju un elektrības kontaktligzdu.

Veļas vai trauku mazgājamai mašīnai ar kombinētu ūdensvada/ notekūdeņu pievienošanu, ar pretvārstu, ar hidroizolētu elektropadeves kontaktligzdu.

### HL410

Virsapmetuma sifons

Virsapmetuma montāžas veļas vai trauku mazgājamai mašīnai.

### HL440

Zemapmetuma sifons ar mehānisko smaku barjeru

Maza dziļuma sifons veļas vai trauku mazgājamai mašīnai.

## Palīgmateriāli



### Artikuls

**HL2, HL2.2**

**HL2.1**

**HL19**

**HL19.2**

**HL420**

**HL421**

### Nosaukums

Dubultais savienošanas elements ar diviem plūsmas pretvārstiem.

Savienošanas elements ar plūsmu pretvārstiem un ventilāciju.

Leņķa tīcaurule ar speciālu aizsardzību "caurule caurulē."

Leņķa tīcaurule ar speciālu aizsardzību "caurule caurulē."

Vītnes pagarinātājs ar speciālu blīvējumu

Vītnes pagarinātājs ar speciālu blīvējumu

### Apraksts

Divu veļas vai trauku mazgājamo mašīnu pievienošanai iebūvētajam sifonam.

Aizsargā pret hidraizvara nestrādāšanu, ja rodas sifona pašizsūkšana.

Veļas vai trauku mazgājamo mašīnas izliešanas Ø 3/4" šļūtenes pievienošanai sifonam.

Veļas vai trauku mazgājamo mašīnas izliešanas Ø 8–13 mm šļūtenes pievienošanai sifonam.

Sifona pievienošanas tīcaurules pagarināšanai.

Divu veļas mazgājamo mašīnu vai vienas veļas mazgājamo mašīnas un veļas zāvētāja pieslēgšanai pie sifona. Izmantojams tikai kā problēmas risinājums.

## HL Montāžas instrukcija zemapmetuma sifoniem HL4000.0 + HL4000.1 vai HL4000.2



1. Izvēlieties sifona vietu un piestipriniet sifona korpusu pie neierīkotās sienas konstrukcijas



2. Pievienojiet sifonu pie notekūdeņu sistēmas cauruļvada



3. Nogrieziet korpusa daļu vienā līmenī ar sienas virsmu



4. Izvēlieties viena sifona (HL4000.1) vai dubultā sifona kaseti (HL4000.2)



5. Ievietojiet izvēlēto sifona kaseti sifona korpusā un piestipriniet to ar skrūvi



6. Atzīmējiet sifona vītnes īscauruli 3 cm attālumā no ierīkotās sienas (flīzēm)



7. Nogrieziet vītnes īscauruli atzīmētajā vietā

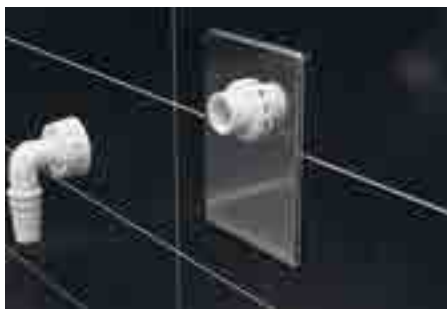

8. Uzstādiet nerūsējošā tērauda dekoratīvo vāciņu, pievelciet ar šarnīruzgriezni. Pieskrūvējiet leņķa pāreju notekūdeņu šūtenes pievienošanai.



9. Pievienojiet veļas mazgājamo mašīnu

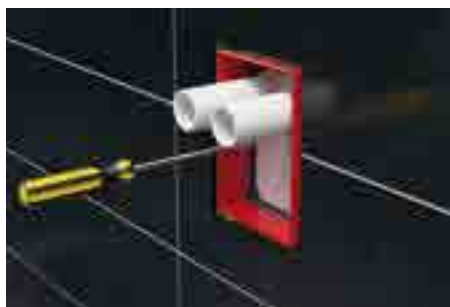

10. Montējot otru veļas mazgājamo mašīnu vai zāvētāju, viens sifons (HL4000.1) aizvietojams ar dubulto (HL4000.2). Tāpat pieskrūvējiet ar skrūvi pie korpusa.



11. Uzstādiet nerūsējošā tērauda dekoratīvo plāksnīti un leņķa pāreju.



12. Pievienojiet ierīces

# HL Sifoni trauku un veļas mazgājamām mašīnām. Tehniskā informācija

## HL400 Zemapmetuma sifons veļas vai trauku mazgājamai mašīnai

### Informācija

Caurplūde	0,38 l/s
Materiāls	PE/Nerūsējošais tērauds
Pievienošana	1"
Izteka	DN40/50
Standarts	DIN 19541
Hidroizvara augstums	50 mm
Leteicams	Veļas vai trauku mazgājamās mašīnas pievienošanai kanalizācijai.
Papild-informācija	Ar nerūsējošā tērauda dekoratīvo plāksnīti, montāžas aizsardzību, tīrīšanas atveri un pretvārstu

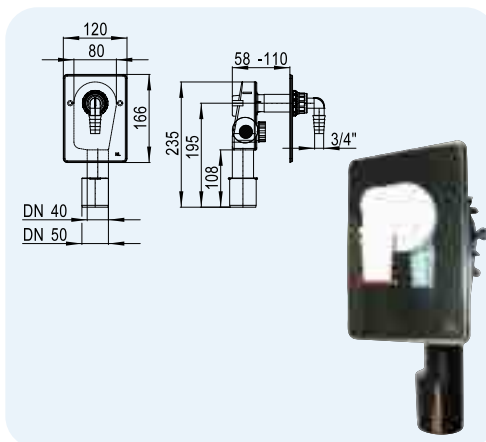

Artikuls	Izmērs	Svars	Svītrkods	Gab. iepak.
400	DN40/50	280 g	+504008	10

## HL404 Zemapmetuma sifons veļas vai trauku mazgājamai mašīnai ar gaisa vārsta iebūvēšanas iespēju

### Informācija

Caurplūde	0,38 l/s
Materiāls	PE/Nerūsējošais tērauds
Pievienošana	1"
Izteka	DN40/50
Standarts	DIN 19541
Hidroizvara augstums	50 mm
Leteicams	Veļas vai trauku mazgājamās mašīnas pievienošanai kanalizācijai, iespēja pievienot ventilāciju.
Papild-informācija	Ar nerūsējošā tērauda dekoratīvo plāksnīti, montāžas aizsardzību, revīzija un pretvārsts

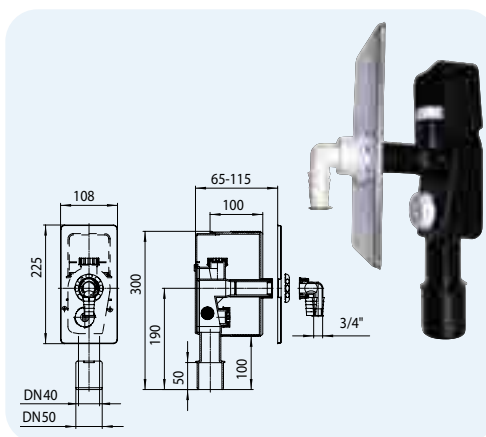

Artikuls	Izmērs	Svars	Svītrkods	Gab. iepak.
404	DN40/50	484 g	+504046	5

## HL404.1 Zemapmetuma sifons veļas vai trauku mazgājamai mašīnai ar gaisa vārstu

### Informācija

Caurplūde	0,38 l/s
Materiāls	PE/Nerūsējošais tērauds
Pievienošana	1"
Izteka	DN40/50
Standarts	DIN 19541
Hidroizvara augstums	50 mm
Leteicams	Veļas vai trauku mazgājamās mašīnas pievienošanai kanalizācijai, ar ventilāciju
Papild-informācija	Ar nerūsējošā tērauda dekoratīvo plāksnīti, montāžas aizsardzību, tīrīšanas atveri un pretvārstu

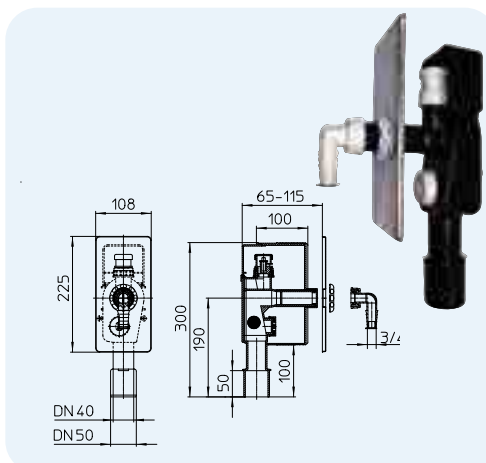

Artikuls	Izmērs	Svars	Svītrkods	Gab. iepak.
404.1	DN40/50	504 g	+504145	5

**HL4000.0 Sifona montāžas komplekts**
**Informācija**

Caurplūde	Sērijai HL4000.1 un HL4000.2
Materiāls	PP
Izteka	DN40/50
Standarts	DIN 19541
Leteicams	Kopā ar HL4000 – vienai veļas vai trauku mazgājamai mašīnai HL4000.2 – divām veļas vai trauku mazgājāmām mašīnām. Trauku vai veļas mazgājamai mašīnai
Papild-informācija	HL4000.0 sagatavots vienas (izmantojot HL400.1) vai divu (izmantojot HL4000.2) veļas vai trauku mazgājamo mašīnu pievienošanai.

Nepieciešamo sifonu daudzumu var izvēlēties pēc montāžas. Izņemama sifona kasete ļauj tieši piekļūt notekūdeņu caurulei un ērti to iztīrīt.

Montāžas video varat atrast:  
[www.hlbaltic.info](http://www.hlbaltic.info)  
[www.hl.at](http://www.hl.at)

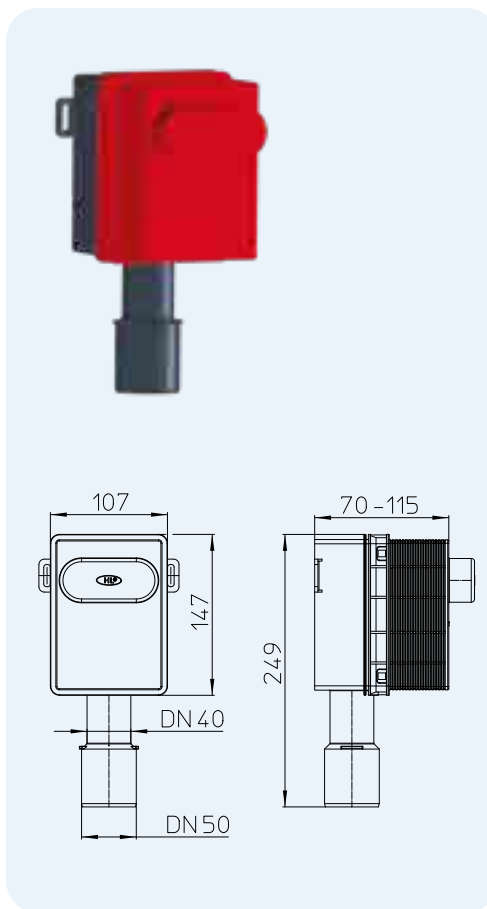

**HL4000.0**

Artikuls	Izmērs	Svars	Svītrkods	Gab. iepak.
4000.0	DN40/50	244 g	+041619	10

**HL4000.1 Sifona komplekts, piemērots HL4000.0, 1 veļas vai trauku mazgājamai mašīnai**
**HL4000.2 Sifona komplekts, piemērots HL4000.0, 2 veļas vai trauku mazgājāmām mašīnām**
**Informācija**

Caurplūde	ar 1 pieslēgumu : 0.5/l/s ar 2 pieslēgumiem, katrs atsevišķi : 0.5 l/s
Materiāls	PP
Pievienošana	HL4000.1: caur HL19 HL4000.2: caur 2 x HL19 + 1xHL19.2
Standarts	DIN 19541
Hidroaizvara augstums	50 mm
Leteicams	HL4000.1 kopā ar HL4000.0 - 1 veļas vai trauku mazgājamai mašīnai HL4000.2 kopā ar HL4000.0 - 2 veļas vai trauku mazgājāmām mašīnām / veļas un trauku mazgājamai mašīnai
Papild-informācija	Ar integrētu pretvārstu, caurspīdīgs

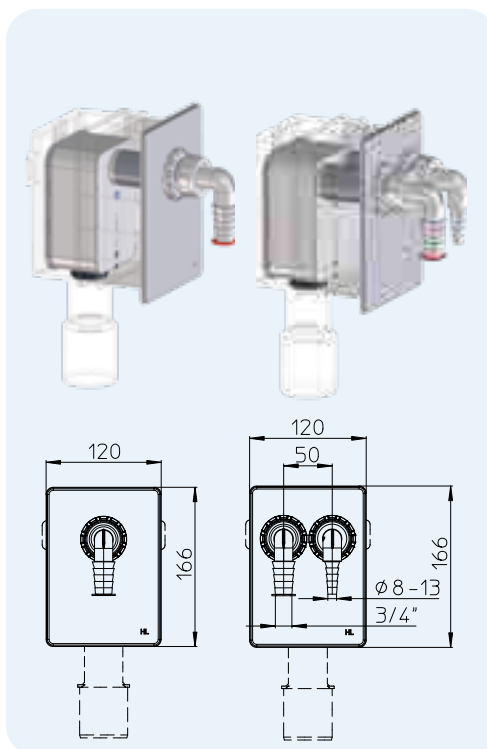
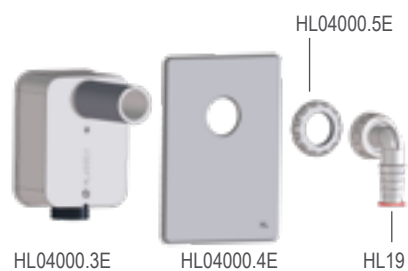
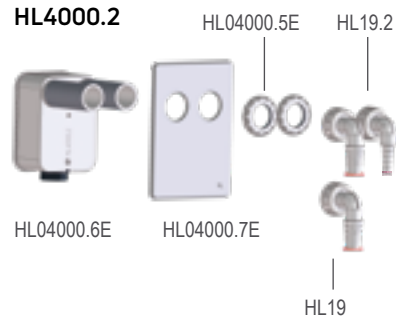
Montāžas video:  
[www.hlbaltic.info](http://www.hlbaltic.info)  
[www.hl.at](http://www.hl.at)

**HL4000.1**

**HL4000.2**

Artikuls	Izmērs	Svars	Svītrkods	Gab. iepak.
4000.1	-	265 g	+041633	1
4000.2	-	350 g	+041640	1

**HL405 Zemapmetuma sifons veļas vai trauku mazgājamai mašīnai ar ūdens pieslēgšanas iespēju**
**Informācija**

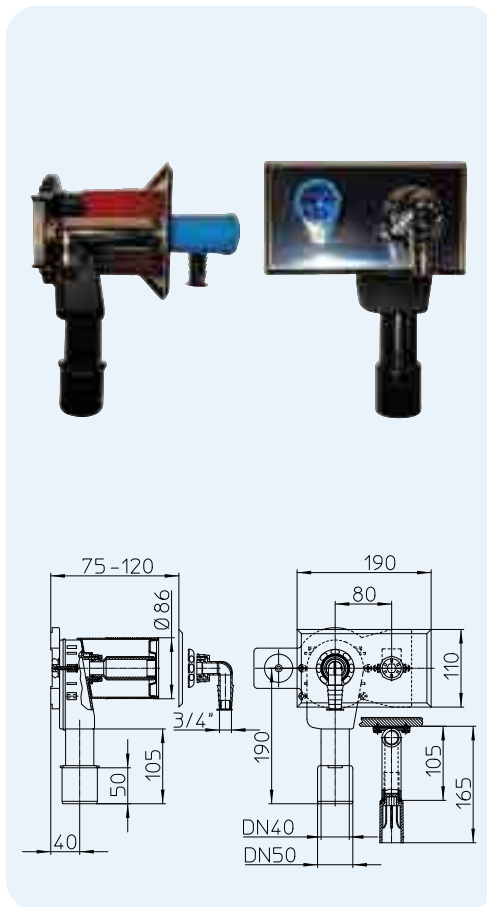
Caurplūde	0,38 l/s
Materiāls	PE/nerūsējošais tērauds/ hromēts misiņš
Pievienošana	1" / 1/2"
Izteka	DN40/50
Standarts	DIN 19541, DIN 1988
Hidroaizvara augstums	50 mm
Leteicams	Veļas vai trauku mazgājamās mašīnas pievienošanai kanalizācijai, ar ūdens pievienošanas iespēju.
Papild-informācija	Ar nerūsējošā tērauda dekoratīvo plāksnīti, 1/2" līkumu ūdens pievienošanai un montāžas plāksni.



Artikuls	Izmērs	Svars	Svītrkods	Gab. iepak.
405	DN40/50	973 g	+504053	1

**HL405E Sifons līdzīgi kā HL405 ar elektropadeves kontaktligzdas uzstādīšanas iespēju**
**Informācija**

Caurplūde	0,38 l/s
Materiāls	PE/nerūsējošais tērauds/ hromēts misiņš
Pievienošana	1" / 1/2"
Izteka	DN40/50
Standarts	DIN 19541, DIN 1988
Hidroaizvara augstums	50 mm
Leteicams	Veļas vai trauku mazgājamās mašīnas pievienošanai kanalizācijai, ar ūdens pievienošanu un elektroapgādes kontaktligzdas novietošanas iespēju.
Papild-informācija	Ar nerūsējošā tērauda dekoratīvo plāksnīti, 1/2" līkumu ūdens pievienošanai un montāžas plāksnīti.

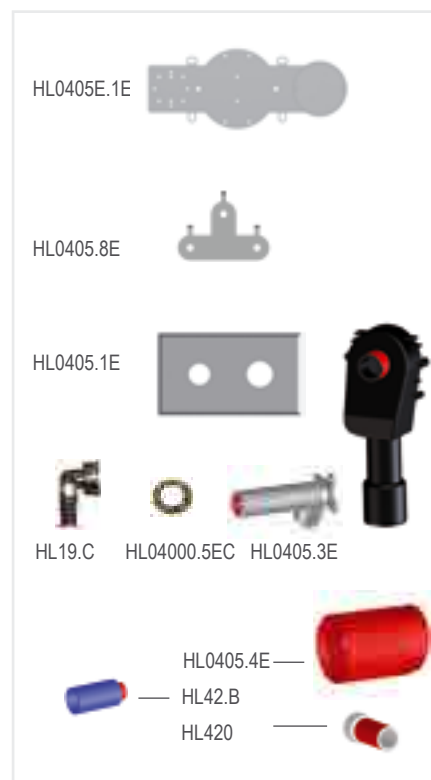
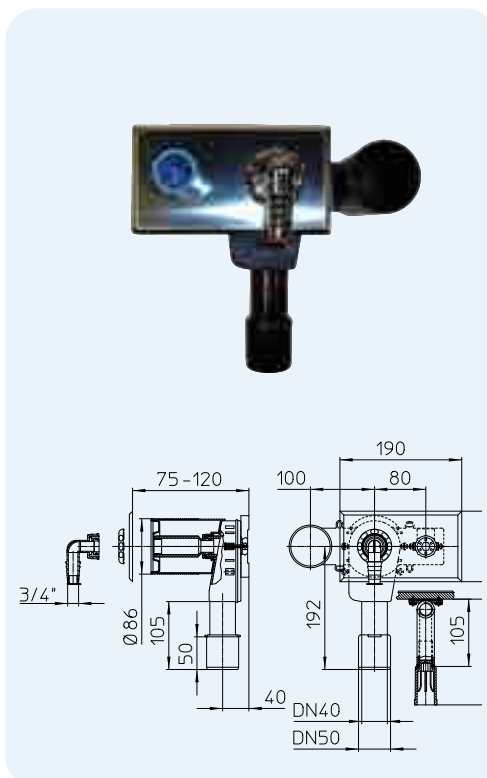

Artikuls	Izmērs	Svars	Svītrkods	Gab. iepak.
405E	DN40/50	1000 g	+504091	1

**HL405ECO** Zemapmetuma sifons veļas vai trauku mazgājamai mašīnai bez ūdens pieslēguma līkuma

**Informācija**

Caurplūde	0,38 l/s
Materiāls	PE/Nerūsējošais tērauds
Pievienošana	1"
Izteka	DN40/50
Standarts	DIN 19541, DIN 1988
Hidroaizvara augstums	50 mm
Leteicams	Veļas vai trauku mazgājamās mašīnas pievienošanai kanalizācijai.
Papild-informācija	Ar nerūsējošā tērauda dekoratīvo plāksnīti, montāžas plāksnīti un noslēgu

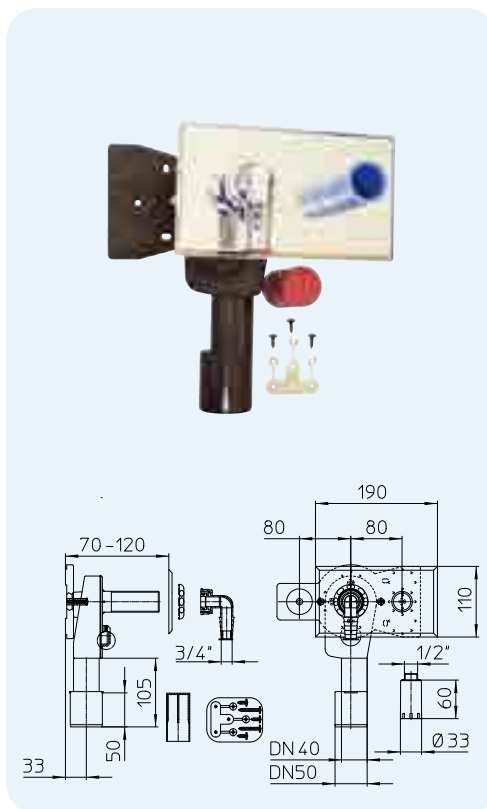

Artikuls	Izmērs	Svars	Svītrkods	Gab. iepak.
405ECO	DN40/50	443 g	+015672	5

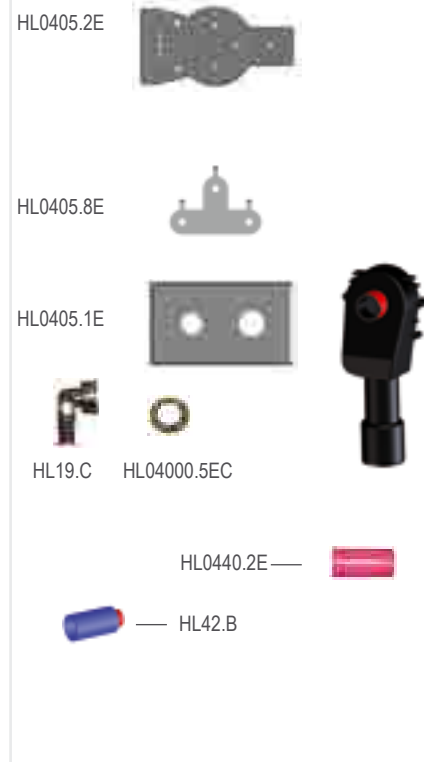
**HL406** Zemapmetuma sifons veļas vai trauku mazgājamai mašīnai ar kombinēto ūdensapgādes ventili

**Informācija**

Caurplūde	0,38 l/s
Materiāls	PE/Nerūsējošais tērauds/martena tērauds
Pievienošana	1" / 3/4"
Izteka	DN40/50
Standarts	DIN 19541, DIN 1988
Hidroaizvara augstums	50 mm
Leteicams	Veļas vai trauku mazgājamās mašīnas pievienošanai kanalizācijai ar kombinēto ūdens padeves ventili
Papild-informācija	Ar nerūsējošā tērauda dekoratīvo plāksnīti, montāžas aizsardzību, līkumu 1/2" ūdens pievienošanai, montāžas plāksnīti un kombinēto ūdensapgādes ventili, kas aprīkots ar pretvārstu un ventilāciju

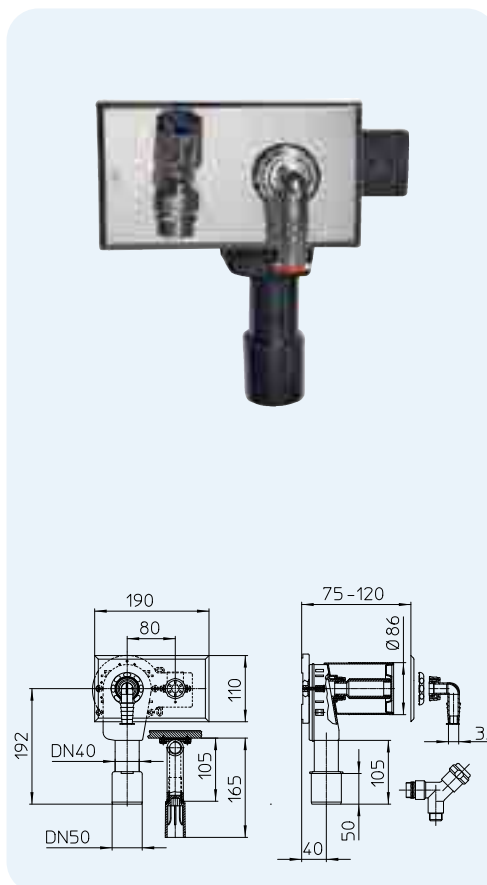

Artikuls	Izmērs	Svars	Svītrkods	Gab. iepak.
406	DN40/50	1075 g	+504060	1



**HL406.2 Zemapmetuma sifons veļas vai trauku mazgājamai mašīnai ar diviem kombinētiem ūdensapgādes ventiļiem**
**Informācija**

Caurplūde	0,38 l/s
Materiāls	PE/Nerūsējošais tērauds/martena tērauds
Pievienošana	1" / 2 x 3/4"
Izteka	DN40/50
Standarts	DIN 19541, DIN 1988
Hidroaizvara augstums	50 mm
Leteicams	Veļas vai trauku mazgājamās mašīnas pievienošanai pie kanalizācijas ar diviem kombinētā ūdensapgādes ventiļiem, piemēram, karstā un aukstā ūdens vai aukstā ūdens pievienošanai atsevišķi vairākām mašīnām

Papild-informācija Ar nerūsējošā tērauda dekoratīvo plāksnīti, montāžas aizsardzību, diviem līkumiem 1/2" ūdens pievienošanai, montāžas plāksnīti un diviem kombinētiem ūdensapgādes ventiļiem, kas aprīkoti ar pretvārstu un ventilāciju.

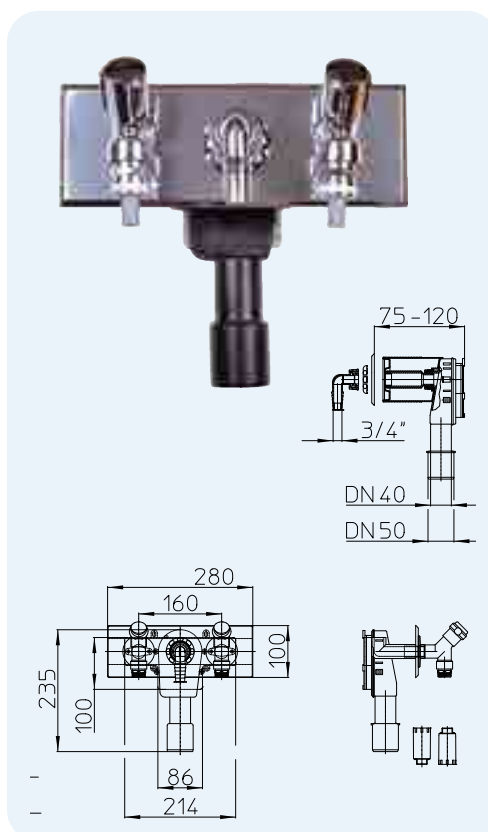

Artikuls	Izmērs	Svars	Svītrkods	Gab. iepak.
406.2	DN40/50	1931 g	+008247	1

**HL406E Sifons līdzīgs kā HL406, tikai ar izolētu elektroapgādes 220 V ligzdu**
**Informācija**

Caurplūde	0,38 l/s
Materiāls	PE/Nerūsējošais tērauds/martena tērauds
Pievienošana	1" / 3/4"
Izteka	DN40/50
Standarts	DIN 19541, DIN 1988
Hidroaizvara augstums	50 mm
Leteicams	Veļas vai trauku mazgājamās mašīnas pievienošanai kanalizācijas kombinētajam ūdensapgādes ventilim un ar hermētisku elektroligzdu.

Papild-informācija Ar nerūsējošā tērauda dekoratīvo plāksnīti, montāžas aizsardzību, diviem līkumiem 1/2" ūdens pievienošanai, montāžas plāksnīti un diviem kombinētiem ūdensapgādes ventiļiem, kas aprīkoti ar pretvārstu un ventilāciju.

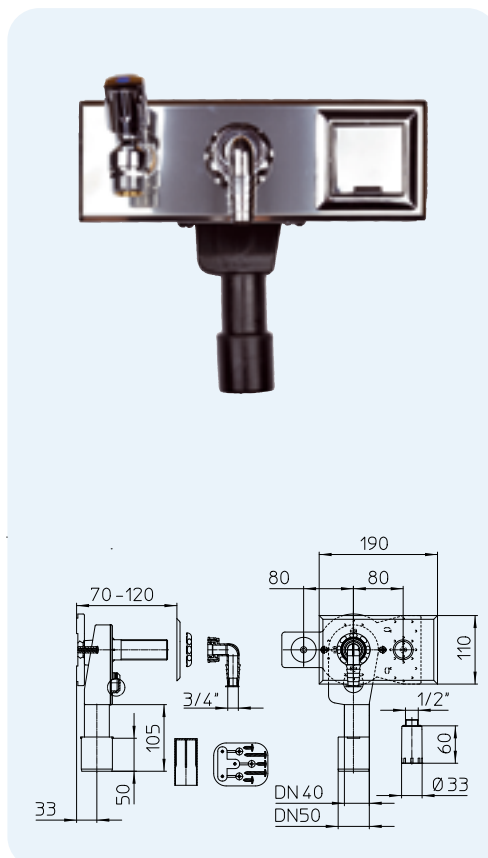

Artikuls	Izmērs	Svars	Svītrkods	Gab. iepak.
406E	DN40/50	1310 g	+504077	1



**HL410** Virsapmetuma sifons, veļas mazgājamai mašīnai vai trauku mazgājamai mašīnai

**Informācija**

Caurplūde	0,38 l/s
Materiāls	PE
Pievienošana	1"
Izteka	DN40
Standarts	DIN 19541
Hidroaizvara augstums	50 mm
Leteicams	Veļas vai trauku mazgājamās mašīnas pievienošanai kanalizācijai.
Papild-informācija	Ar dekoratīvo vāciņu un tīscauruli baltā krāsā

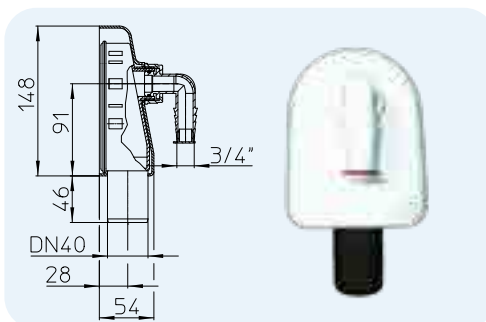

Artikuls	Izmērs	Svars	Svītrkods	Gab. iepak.
410	DN40	440 g	+504107	5

**HL440** Zemapmetuma sifons, ar mehānisko smagu noslēgu (lode)

**Informācija**

Caurplūde	0,33 l/s
Materiāls	PP
Pievienošana	1"
Izteka	DN40/50
Standarts	DIN 19541
Hidroaizvara augstums	Ar mehānisko smaku noslēgu (lode)
Leteicams	Pievienošanai kanalizācijai veļas mazgājamai mašīnai, montāžai mazā dziļumā (min. 55 mm)
Papild-informācija	Ar nerūsējošā tērauda vāciņu

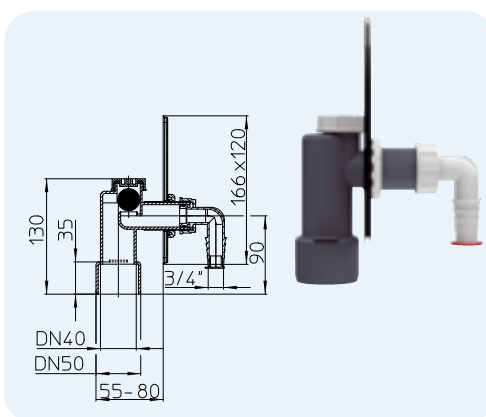

Artikuls	Izmērs	Svars	Svītrkods	Gab. iepak.
440	DN40/50	200 g	+504404	20

## HL Sifoni trauku un veļas mazgājamām mašīnām. Palīgmateriāli

**HL2** Dubults savienošanas elements

**Informācija**

Caurplūde	1 Pievienošana – 0,28 l/s 2 pievienošanai – 2 x 0,23 l/s
Materiāls	PP
Pievienošana	2 x 3/4"
Izteka	1"
Leteicams	Izvešanai no divām veļas mazgājamām mašīnām un/vai trauku mazgājamām mašīnām
Papild-informācija	Ar iebūvētu plūsmas pretvārstu

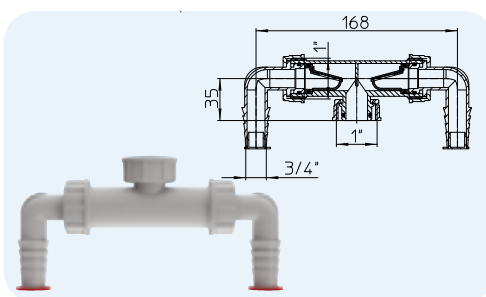

Artikuls	Izmērs	Svars	Svītrkods	Gab. iepak.
2	1" x 3/4"	85 g	+520022	10

**HL2.0** Dubults savienošanas elements ar plakānu starpliku

**Informācija**

Caurplūde	1 Pievienošana – 0,28 l/s 2 Pievienošana – 2 x 0,23 l/s
Materiāls	PP
Pievienošana	2 x 3/4"
Izteka	Pievienošana 1", plakana blīve (gumijas vai parānīta)
Leteicams	Izvešanai no divām veļas mazgājamām mašīnām un/vai trauku mazgājamām mašīnām
Papild-informācija	Ar iebūvētu plūsmas pretvārstu

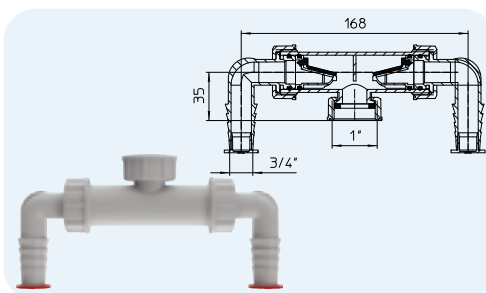

Artikuls	Izmērs	Svars	Svītrkods	Gab. iepak.
2.0	1" x 3/4"	80 g	+530021	1

## HL2.1 Dubults savienošanas elements ar plūsmas pretvārstu un ventilāciju

### Informācija

Caurplūde	0,28 l/s
Materiāls	PP
Pievienošana	3/4"
Izteka	1"
Leteicams	Aizsardzība pret hidrauliskās barjeras nenostādāšanu pašizsūkšanās gadījumā
Papild-informācija	Ar iebūvētu plūsmas pretvārstu un ventilāciju

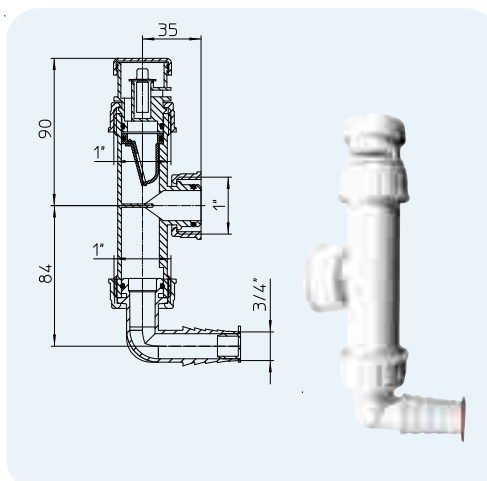

Artikuls	Izmērs	Svars	Svītrkods	Gab. iepak.
2.1	1" x 3/4"	65 g	+5320213	1

## HL2.2 Dubultais pieslēgums veļas mašīnai un veļas žāvētājam ar pretplūsmas aizsardzību

### Informācija

Notekas caurplūde	0,14 l/s
Materiāls	PP
Pievienošana	1 x 3/4" 1 x Ø 8-13mm
Izteka	1"
Leteicams	Problēmu risinātājs dubultajiem pieslēgumiem
Papildu informācija	ar integrētu pretplūsmas aizsardzību

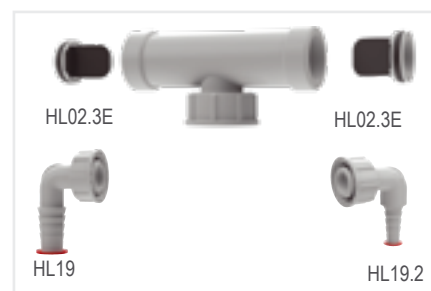
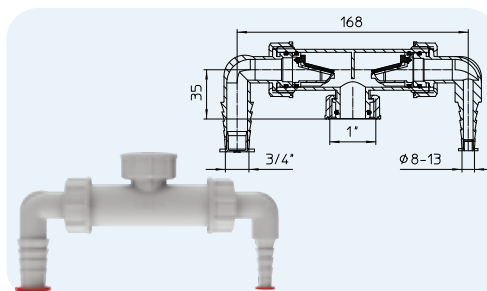

Artikuls	Izmērs	Svars	Svītrkods	Gab. iepak.
2.2	1 x 3/4" & 1 x Ø 8-13mm	85 g	+002283	10

## HL17 Universāla pāreja

### Informācija

Materiāls	PP
Pievienošana	3/4"
Izteka	6/4"/DN40
Leteicams	Veļas vai trauku mazgājamās mašīnas izlaišanas šūtenes savienošanai ar cauruli ar uznavu DN40 vai caurulei ar vītņi 6/4" (šarnīruzgriezni)

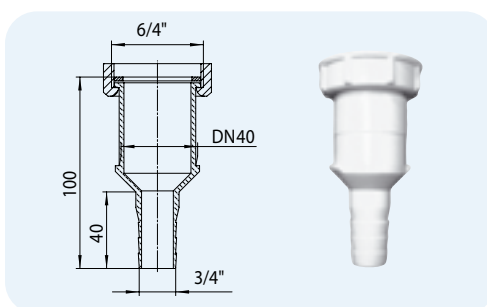

Artikuls	Izmērs	Svars	Svītrkods	Gab. iepak.
17	6/4" x DN40 x 3/4"	35 g	+500178	1

## HL18 Leņķa pāreja – uzgalis

### Informācija

Materiāls	PP
Pievienošana	3/4"
Izteka	6/4"
Leteicams	Veļas vai trauku mazgājamās mašīnas izliešanas šūtenes Ø 3/4" savienošanai ar šarnīruzgriezni 6/4", plakana starplika

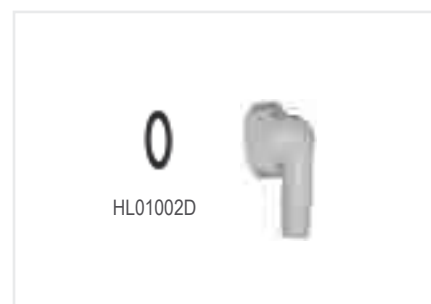
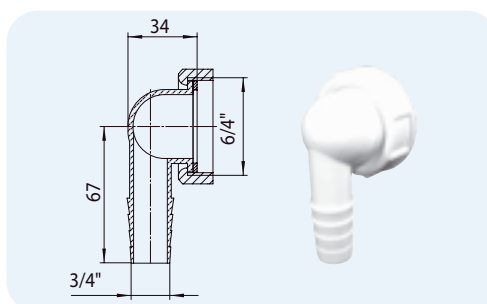

Artikuls	Izmērs	Svars	Svītrkods	Gab. iepak.
18	6/4" x 3/4"	25 g	+500185	1

**HL19... Leņķa parēja**
**Informācija**

Materiāls	PP
Pievienošana	HL19, HL19.0, HL19.C: 3/4" HL19.2: Ø 8 – 13 mm
Izteka	1"
Leteicams	Veļas vai trauku mazgājamās mašīnas izliešanas šūtenes Ø3/4", izņemot HL19.2 (Ø8÷13 mm), savienošanai ar šarnīruzgriezni 1", blīvējums "caurule caurulē"
Papild-informācija	Blīvējums "caurule caurulē", izņemot HL19.0 (plakans blīvējums ar gumiju vai paranīta blīvi)

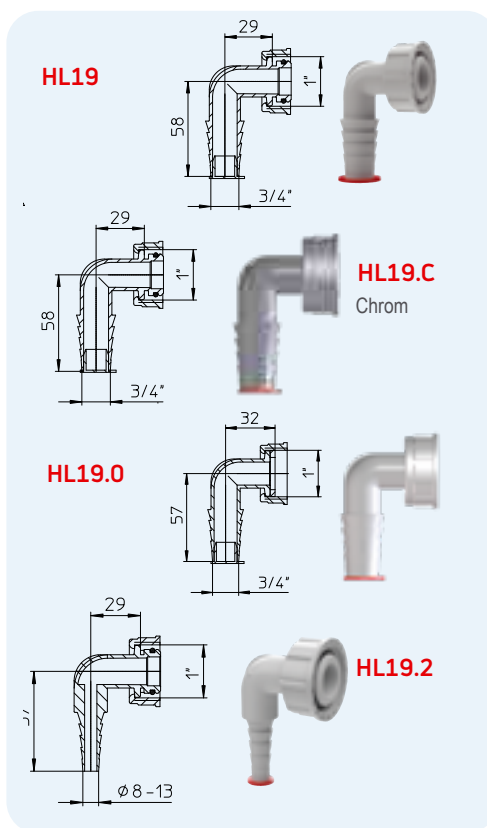

Artikuls	Izmērs	Svars	Svītrkods	Gab. iepak.
19	1" x 3/4"	18 g	+100194	10
19.C	1" x 3/4"	18 g	+190041	1
19.0	1" x 3/4"	18 g	+112197	1
19.2	1" x 8 – 13 mm	15 g	+001927	1

**HL405B Montāžas plāksne sifonu HL405(E) un HL406(E) montāžai**
**Informācija**

Materiāls	Cinkotais tērauds leteicams
Leteicams	HL405(E)(ECO) un HL406(E)(.2) montāžai

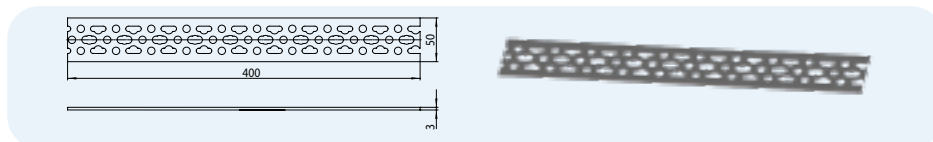

Artikuls	Izmērs	Svars	Svītrkods	Gab. iepak.
405B	50 x 400 mm	965 g	+504084	1

**HL420 Vītnes pagarinājums ar "caurule caurulē" blīvējumu**
**Informācija**

Materiāls	PP
Pievienošana	1"
Izteka	1"
Leteicams	Visiem veļas mazgājamo mašīnu un trauku mazgājamo mašīnu sifoniem HL

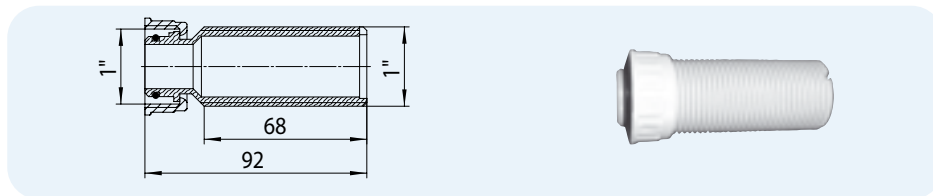

Artikuls	Izmērs	Svars	Svītrkods	Gab. iepak.
420	1"	20 g	+504206	1

**HL421 Ievietojams vītnes pagarinājums ar "caurule caurulē" blīvējumu**
**Informācija**

Materiāls	PP
Pievienošana	1"
Leteicams	Sifoniem HL400, HL404, HL404.1, HL405ECO

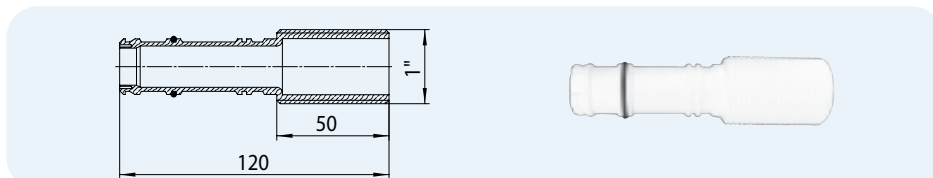

Artikuls	Izmērs	Svars	Svītrkods	Gab. iepak.
421	1"	25 g	+421008	1